

БЛУЗА В РОМАНТИЧЕСКОМ СТИЛЕ

ПОСЛЕДОВАТЕЛЬНОСТЬ ПОШИВА



Уровень сложности модели - требуется опыт

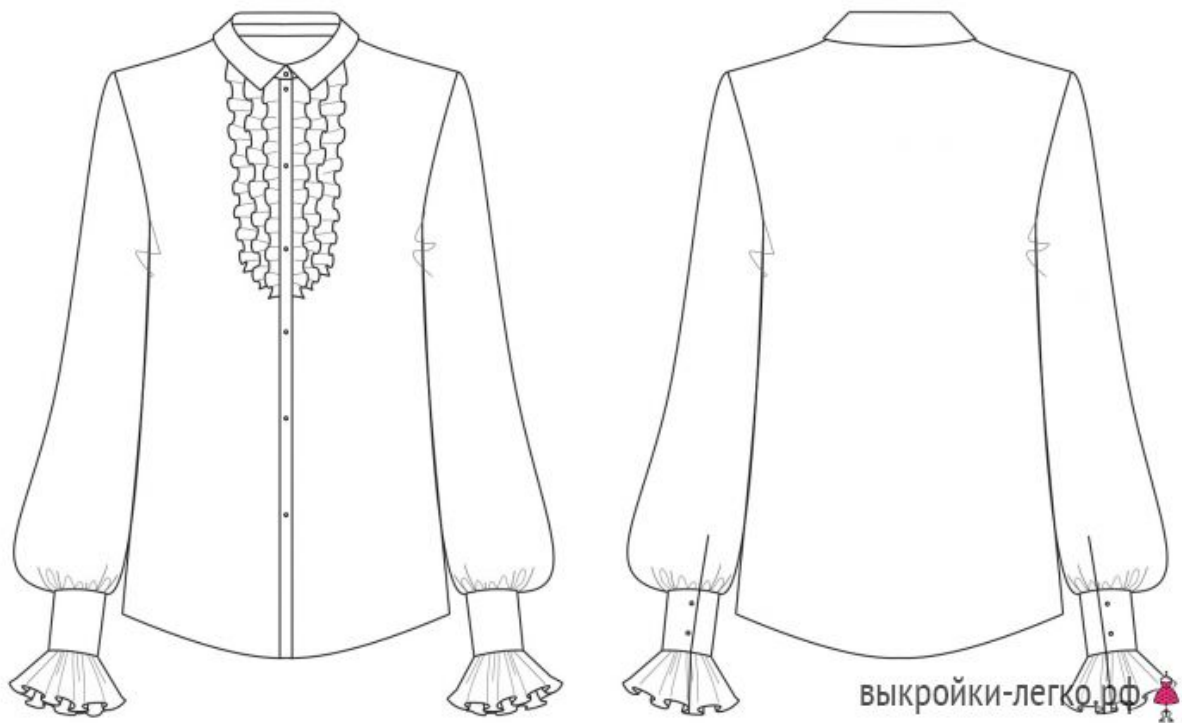

Технический рисунок модели:

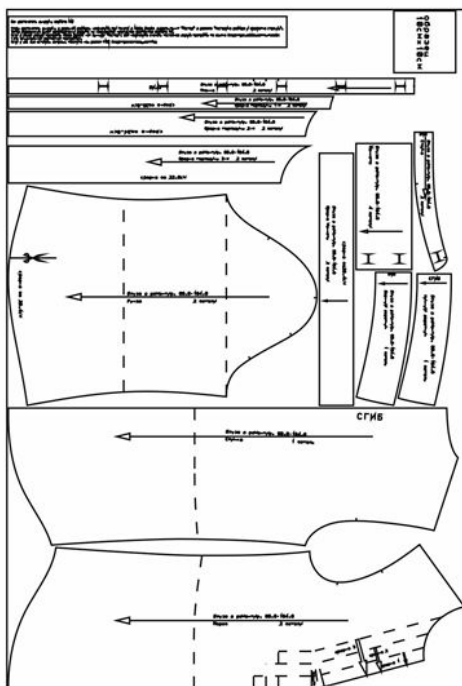

При заказе выкройки Вы получаете pdf-файл, содержащий 1 лист выкроек, который может быть распечатан на 36-42 листах формата А4, после склеивания которых вы получите один большой лист с контурами выкроек:

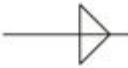

На выкройке приняты следующие обозначения:

	Направление долевой нити (эта линия может совпадать с одним из контуров детали)
	Надсечка - контрольный знак для совмещения деталей кроя: При совмещении деталей надсечки с одинаковым цифровыми или буквенными обозначениями должны совпасть.
СГИБ_ДЕТАЛИ	Линия, вдоль которой нанесена эта надпись является линией с и м м е т р и ч н о г о разворачивания детали
4 А 2	Цифрами и буквами обозначены точки совмещения одной или нескольких деталей

Детали кроя:

Из основного материала:

1. Перед – 2 детали
2. Спинка – 1 деталь (со сгибом)
3. Рукав— 2 детали
4. Планка — 2 детали (со сгибом)
5. Стойка — 2 детали (со сгибом)
6. Нижний воротник — 1 деталь
7. Верхний воротник — 1 деталь
8. Манжета— 4 детали
9. Оборка рукава — 2 детали
10. Оборка горловины 1-я — 2 детали
11. Оборка горловины 2-я — 2 детали
12. Оборка горловины 3-я — 2 детали

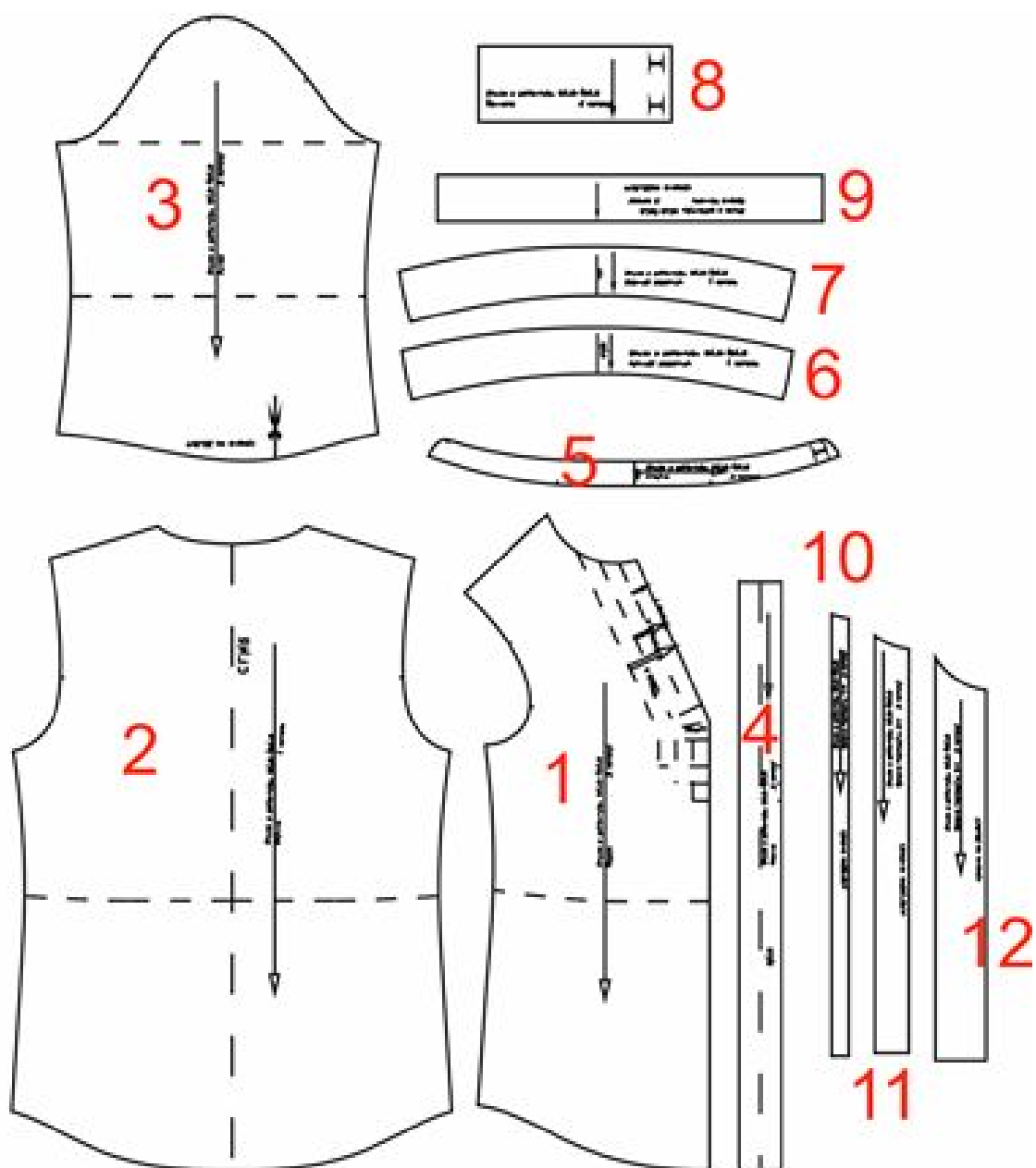

При раскрое к деталям необходимо добавить **припуски на швы** 1,5 см.

Средний расход ткани на платье из основной ткани - 1,7 м (при ширине 140 см).

Также понадобится 12 пуговиц (1 запасная) и 0,8 м клеевого материала.

Необходимо продублировать клеевым материалом детали планки, стоек, воротников, манжет для придания жесткости деталям и более четкой формы.

Пример раскладки из основной ткани:

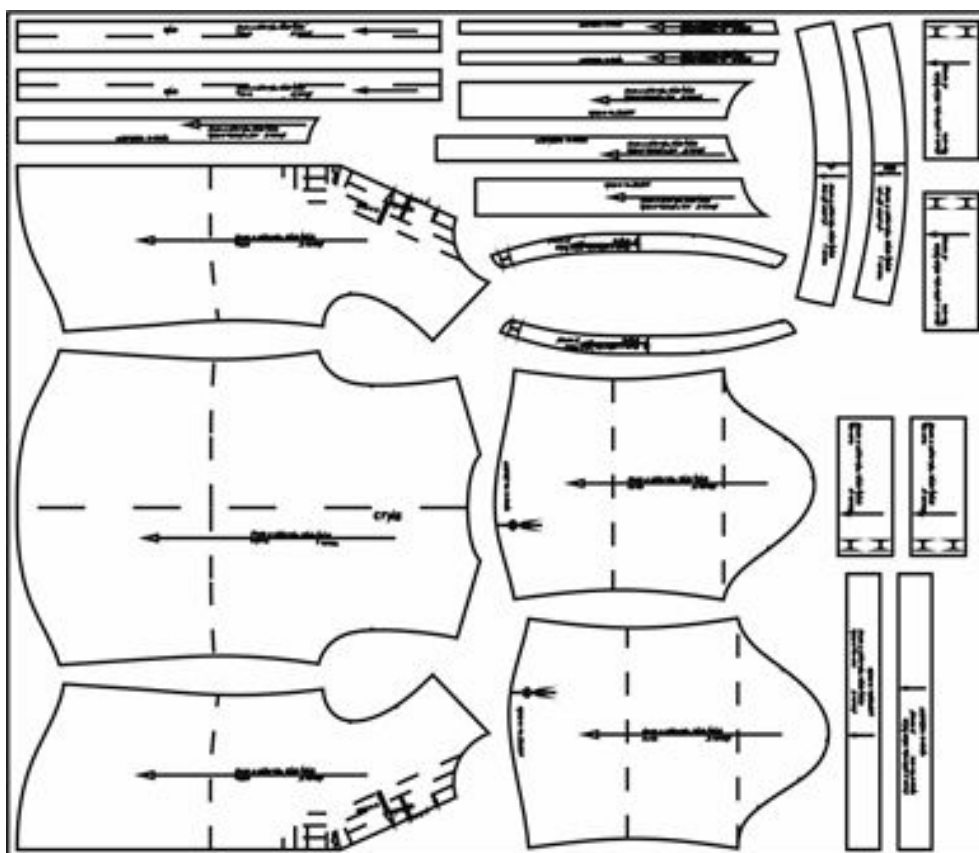

Последовательность пошива:

1. На деталях переда по линии борта стачать нагрудный защип.
2. Внешние (более длинные) края деталей оборок горловины обметать на оверлоке или застрочить «московским швом» (подогнуть край на изнанку шириной 0,3 см, прострочить как можно ближе к краю подгиба, затем аккуратно срезать свободный припуск подгиба и опять подогнуть на 0,3 см и застрочить как можно ближе к сгибу).
3. Края притачивания оборок к борту переда собрать на строчку и стянуть до указанной величины. Сборку хорошо приутюжить.
4. Оборки наложить друг на друга согласно рисунку, т.е. сверху самая узкая, затем средняя и самая широкая. Уравнять присборенные срезы с бортами деталей переда и притачать, соблюдая контрольные знаки.
5. Детали планок сложить пополам и приутюжить сгиб. Сложить планку и деталь переда лицевыми сторонами внутрь и уравнивая по линии борта притачать один срез планки. Шов заутюжить на планку.
6. Другую сторону планки заутюжить на 1 см и настроить в шов притачивания первой строчки.
7. Стачать плечевые швы переда и спинки. Припуски обметать и заутюжить на деталь переда.
8. Сложить верхний и нижний воротники лицевыми сторонами внутрь, обтачать по отлету со стороны нижнего, припосаживая ткань в углах. Припуск обтачивания со стороны нижнего воротника подрезать до 0,3 см. (рис. 1, стр. 1).

9. Уравнять припуски по концам воротника (коротким срезам) перегнуть припуски обтачивания отлета на сторону нижнего воротника и обтачать немного припосаживая ткань в углах.
10. Вывернуть воротник на лицевую сторону, проверить чтобы концы были симметричные по ширине и остроте. Приутюжить со стороны нижнего воротника.
11. Нижние срезы воротников, которые остались не обтачанными, уравнять и сметать временной строчкой.
12. Детали стойки сложить лицевыми сторонами внутрь, уравнивая по округлым срезам. Между стойками вложить готовый воротник и сметать уравнивая все четыре среза (2 стойки и 2 воротника) и соблюдая контрольные знаки. Проложить машинную строчку одновременно обтачивая углы стойки (рис.1, стр.2).
13. Подрезать припуски обтачивания в углах стойки и вывернуть на лицевую сторону, аккуратно выворачивая углы.
14. Один срез стойки уравнять со срезом горловины, соблюдая контрольные знаки вметать воротник в горловину. Прострочить машинную строчку, надсекая горловину в закругленных местах (рис.2, стр.3). Припуск заутюжить на стойку.
15. Припуск второй стойки настрочить в шов притачивания первого, подгибая внутрь (рис.2, стр.4). Шов приутюжить.



Рисунок 1

16. По окату рукава (между контрольными знаками) по одну сторону от линии втачивания рукава проложить две машинные строчки крупным стежком на расстоянии 0,5 см друг от друга, оставив на концах швов свободные нити. Стягивая эти нити, распределяют посадку равномерно по всей длине верхней части оката до контрольных знаков.
17. Вколоть булавками рукава в проймы, равномерно распределив посадку, затем вметать и втачать на машине. Операции выполняются со стороны рукава. Посадку по окату рукава сутюживают. Срезы проймы обметывают со стороны рукава.
18. Выкроить полоску из основной ткани шириной 3 см и длиной равной длине разреза по низу рукава. Сложить с изделием по линии разреза, уравнив припуски и притачать швом 0,7 см. (рис.2 стр.1)

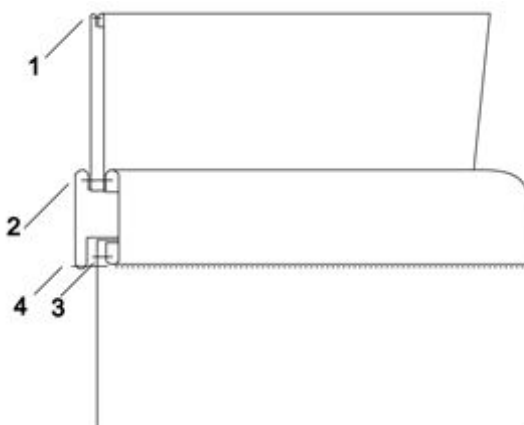
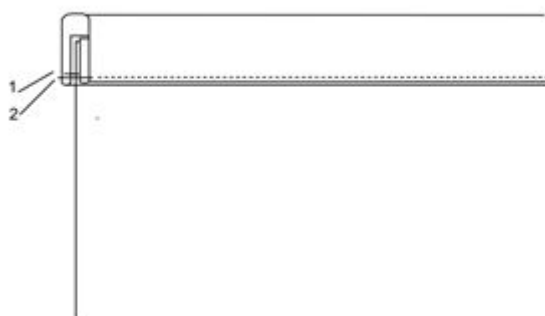

Рисунок 2

19. Отогнуть на изнаночную сторону. Свободный край полоски подогнуть на 0,7 см и настрочить в шов притачивания стр.1. (рис 2. стр.2).
20. Один длинный и два коротких среза оборки рукава обметать на оверлоке или застрочить «московским швом». Другой длинный срез собрать на строчку до указанной величины. Сборку хорошо приутюжить.
21. Детали манжет сложить лицевыми сторонами внутрь, вкладывая между длинными срезами оборку. Уравнивая срезы, обтачать по трем сторонам. Вывернуть на лицевую сторону. Приутюжить.
22. Притачать манжет по принципу втачивания воротника и планки.
23. Низ блузы подшить швом в подгибку с закрытым срезом шириной 0,7-1 см. Приутюжить.
24. Выметать на машине петли и пришить пуговицы.