

БЛУЗКА С ВОЛАНОМ
ИНСТРУКЦИЯ ПО РАСПЕЧАТКЕ ВЫКРОЕК И ПОСЛЕДОВАТЕЛЬНОСТЬ ПОШИВА

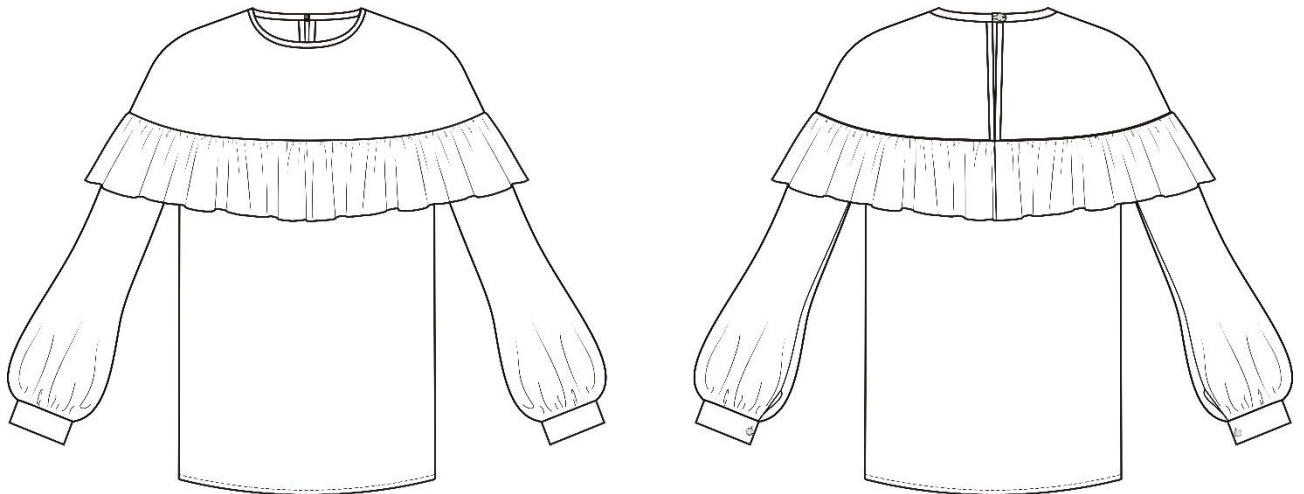

Описание внешнего вида

Блузка женская, повседневная или нарядная прямого силуэта. Полочка и спинка с отрезными кокетками фигурной формы, переходящими на верхнюю часть рукава. На спинке кокетка состоит из двух частей. По шву притачивания кокеток к полочке, спинке и рукавам - отделочный волан. Рукав длинный, одношовный, нижний срез рукава оформлен притачным манжетом, застёгивающимся на 1 обмётанную петлю и пуговицу, в нижнем шве рукава обработана шлица. Срез горловины и средние срезы кокеток спинки окантованы.

Материалы

Блузка может быть изготовлена из любой сорочечной ткани, содержащей натуральные и (или) химические волокна и нити, а также тонкого трикотажного полотна. Основным требованием при выборе материала – драпироваемость.

При заказе выкройки Вы получаете 3 pdf-файла:

- Файл с инструкцией по печати выкройки, содержащий контрольный квадрат и мерки, по которым была построена выкройка;
- Файл с выкройкой в формате А4, для печати на обычном принтере
- Файл с выкройкой на одном большом листе - для печати на плоттере

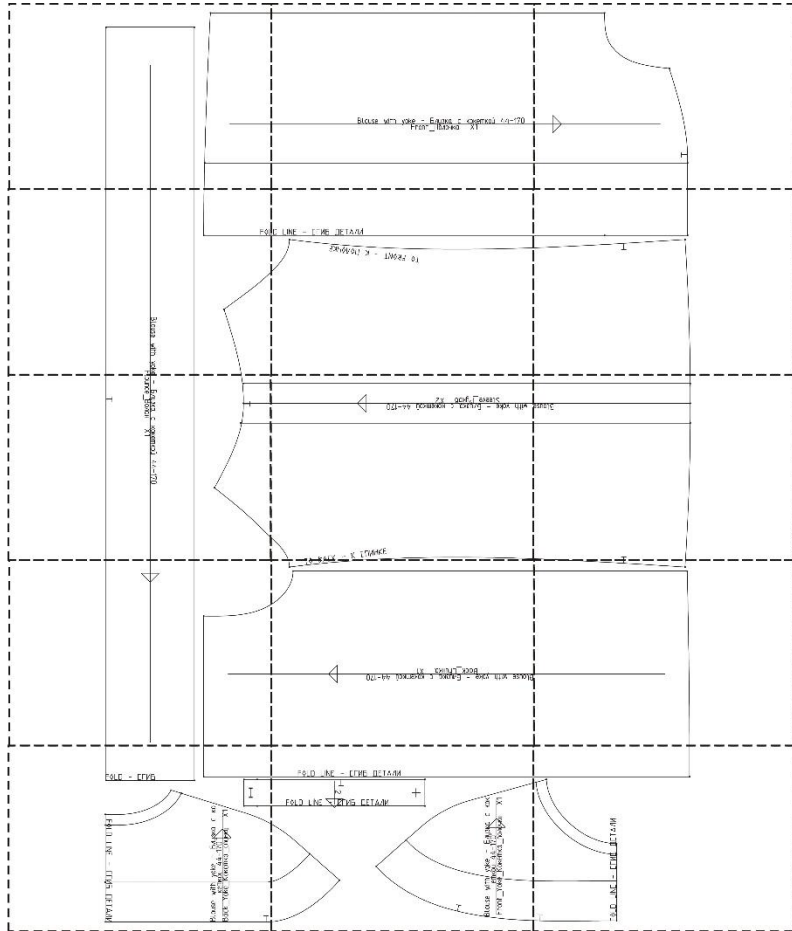
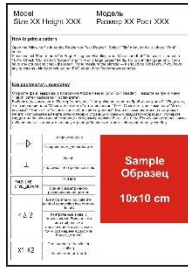

* ПЕЧАТЬ НА ПРИНТЕРЕ ФОРМАТА A4:

При печати выкройки в формате A4 откройте программу [Adobe Reader](#) и поставьте галочку "Реальный размер" (или снимите галочку "По размеру страницы") в настройках печати.

Обратите внимание на тестовый квадрат (или сетку) на листе с выкройкой. Его размер ровно 10 на 10 см. Он нужен для того, чтобы понять - правильно ли настроен на вашем принтере масштаб при печати. Прежде чем печатать всю выкройку, распечатайте лист с красным квадратом и измерьте его. Стороны по 10 см? значит, можно печатать и остальные листы выкройки. Если же стороны больше или меньше 10 см - нужно скорректировать масштаб печати у вашего принтера. Иначе выкройка распечатывается некорректно.

После распечатки всех страниц выкройки, склейте их по указанному порядку: буквы (A/B/C+) обозначают столбец, а цифры (01/02/03+) - строку. У первого (левого верхнего) листа выкройки будет номер A01.

ПЕЧАТЬ НА ПЛОТТЕРЕ:

При печати выкройки на плоттере откройте файл выкройки в программе Adobe Reader (или Foxit Reader). Нажмите на пункт меню "Файл", затем выберите "Распечатать". Выберите режим печати "Постер" в разделе "Настройка размера и обработка страниц". Убедитесь, что в значении поля "Масштаб сегмента" стоит значение 100%. Отметьте галочками поля "Метки вырезки", "Ярлыки" и "Разбить только большие страницы".

На выкройке приняты следующие обозначения:



Направление долевой нити
(эта линия может совпадать с
одним из контуров детали)



Надсечка - контрольный знак
для совмещения деталей края:
При совмещении деталей
надсечки с одинаковым
цифровыми или буквенными
обозначениями должны
совпасть.

СГИБ_ДЕТАЛИ

Линия, вдоль которой нанесена
эта надпись является линией
симметричного
разворачивания детали

Спецификация деталей

1. Полочка – 1 деталь (со сгибом)
2. Спинка – 1 деталь (со сгибом)
3. Кокетка полочки – 1 деталь (со сгибом)
4. Кокетка спинки – 2 детали
5. Рукав – 2 детали
6. Волан – 1 деталь (со сгибом)
7. Манжет – 2 детали (со сгибом)

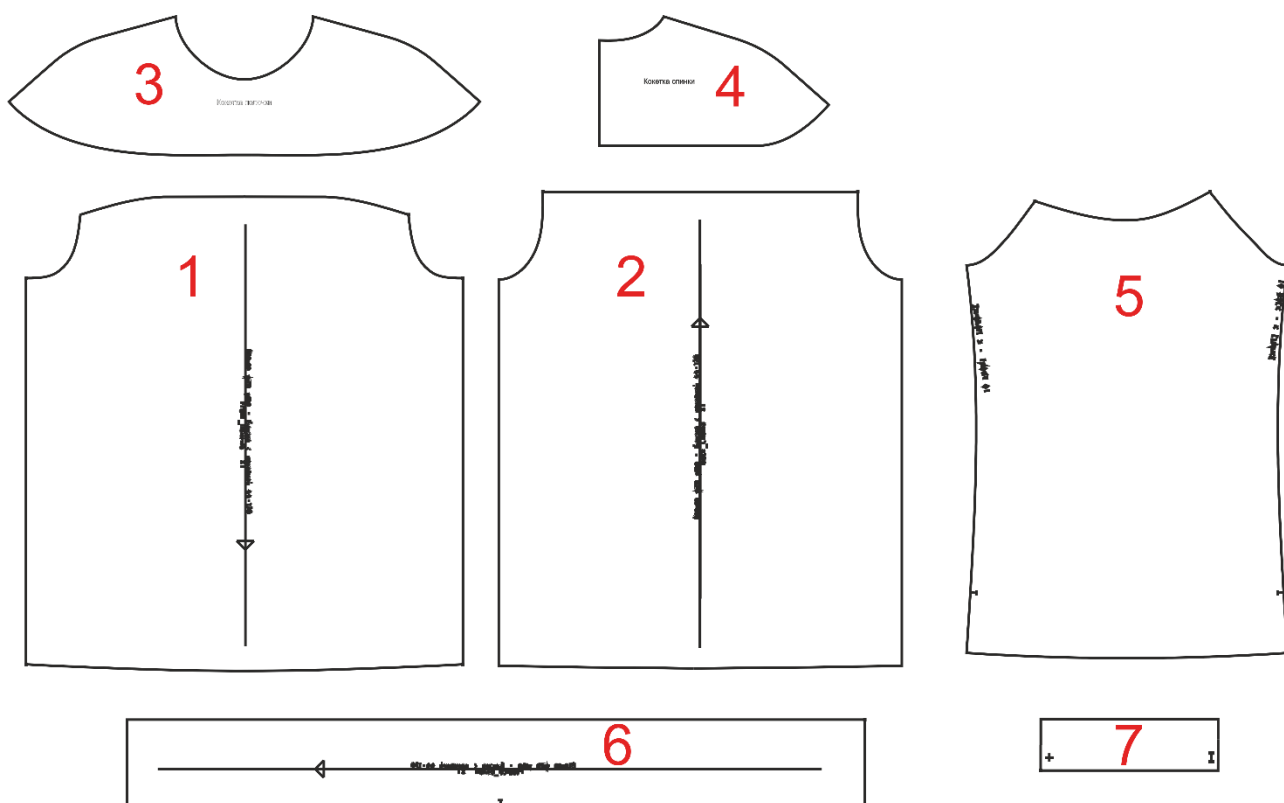

Внимание! При раскрое деталей необходимо добавить припуски на швы. По всем соединительным срезам блузки – 1 см. По нижнему срезу блузки припуск на шов 1,2-1,5 см, по срезу горловины припуск давать не нужно, так как это срез окантовывается. Геометрические размеры деталей показаны для определения необходимого количества кружевной тесьмы.

Внимание! Средний срез кокетки окантовывается, поэтому припуск на шов давать не нужно.

Рекомендации по материалам: если Вы хотите изготовить такую же блузку как на фотографии, то Вам потребуются материалы компаньоны: трикотажное полотно или текстильный материал с эластаном, кружевное полотно и кружевная тесьма. Но данную

блузку можно изготовить и из одного материала, украсив её кружевной тесьмой. Не плохое решение – купонное кружевное полотно, из которого можно нарезать тесьму.

Примерный расход материала – 130 – 150 см (в зависимости от размера и роста) при ширине не менее 1,5 м.

Рассчитать **расход кружевной тесьмы** Вы сможете после того, как вырежете детали кроя из бумаги и определите её расположение.

Приблизительный расход – **около 3-3,5 метров.**

Размер/рост блузки 44/164

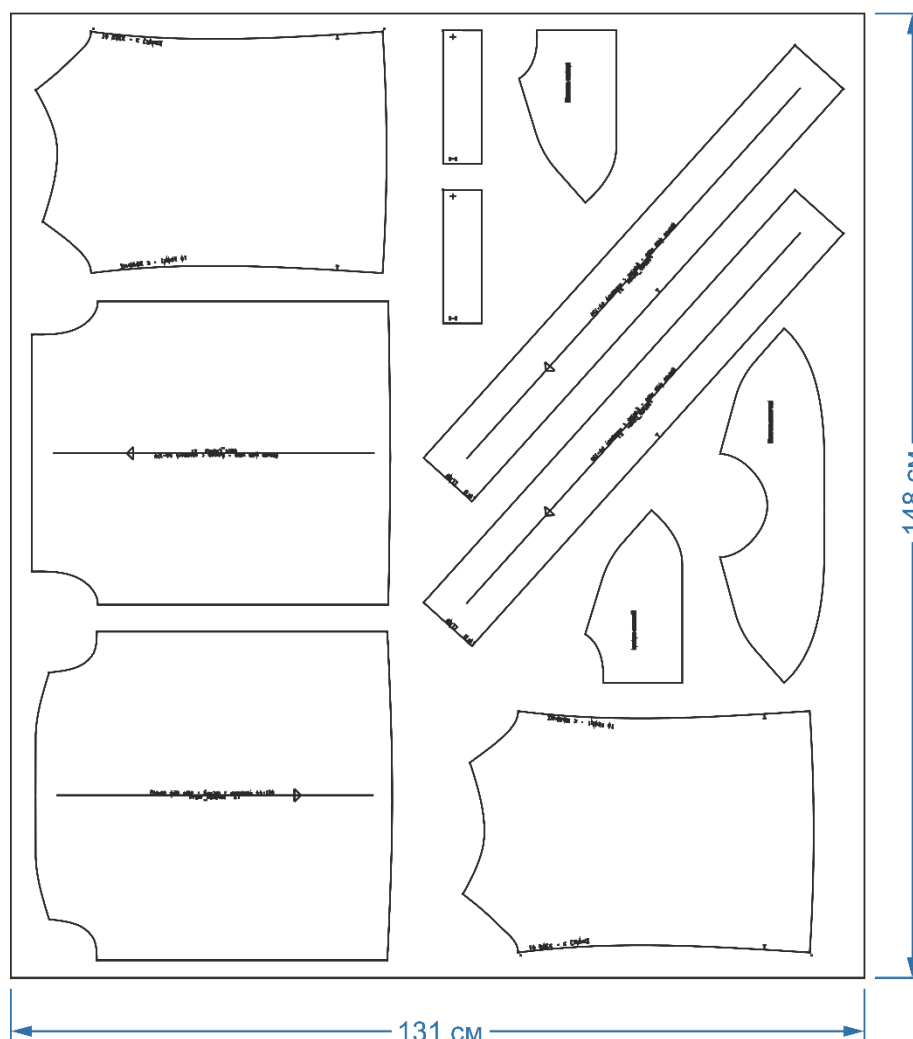

Кроме основного материала, для изготовления блузки Вам также потребуется:

- нитки в цвет основного материала (35 лш или 35 лл);
- одна пуговка;
- клеевой материал для дублирования манжет – 15 см

Внимание! Имейте ввиду, что срез горловины окантовывается тесьмой. Окантовочная тесьма выкраивается под углом 45° к нити основы (направлению столбиков трикотажного полотна). Ширина окантовочной тесьмы зависит от эластичности материала 2,5-3,5 см, а длина около 70 см.

Технологическая последовательность обработки

На рис. 1 показана самая простая последовательность соединения деталей блузки (общая схема сборки). Посмотрите на неё внимательно!!!

СХЕМА СБОРКИ БЛУЗКИ

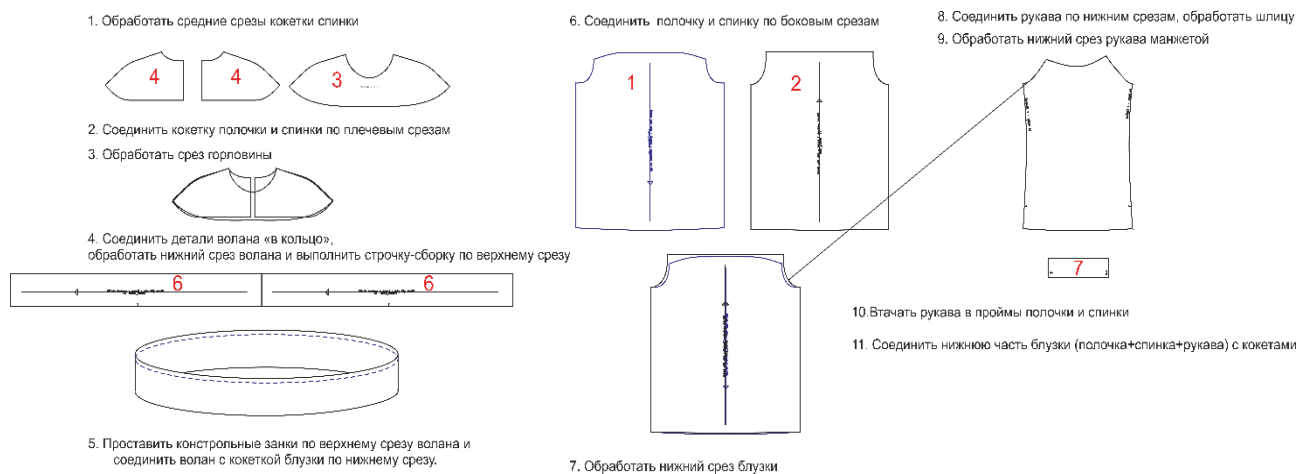

1. Окантуйте средние срезы кокетки спинки окантовочной тесьмой.
2. Сметайте, а затем стачайте кокетки полочки и спинки по плечевым срезам. Припуски швов обметайте и заутюжьте на спинку.
3. Окантуйте срез горловины окантовочной тесьмой (Рис.2).



Рис. 2

4. Обметайте боковые срезы волана. Стачайте детали волана «в кольцо». Припуски шва разутюжьте.

5. Проставьте контрольные знаки середины полочки и спинки по верхнему срезу волана, а также контрольные знаки плечевых швов.
6. Обработайте нижний срез волана швом в подгибку с зарытым срезом или швом в подгибку с открытым обмётанным срезом.
7. Выполните две параллельные строчки по верхнему срезу волана на расстоянии 5 мм от среза. Соберите волан на строчку.
8. Приметайте, а затем притачайте волан к кокетке полочки и спинки по нижнему срезу.
9. Сметайте, а затем стачайте полочку и спинку по боковым срезам. Припуски швов обметайте и заутюжьте на спинку.
10. Обработайте нижний срез полочки и спинки швом в подгибку с закрытым срезом или швом в подгибку с открытым обмётанным срезом.
11. Обметайте нижние срезы рукавов. Сметайте, а затем стачайте рукава по нижним срезам от среза проймы до контрольного знака, определяющего начало шлицы. Припуски швов разутюжьте. Настрочите отделочную строку по припускам шва на участке шлицы.
12. Продублируйте манжет клеевым материалом (для большей жёсткости).
13. Обтачайте манжеты по боковым срезам. Выверните на лицевую сторону и приутюжьте.
14. Сделайте строчку-сборку по нижнему срезу рукавов.
15. Притачайте манжеты по нижнему срезу рукавов (Рис. 3).

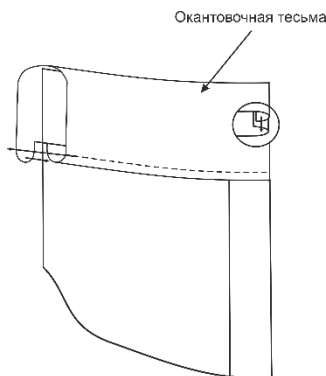
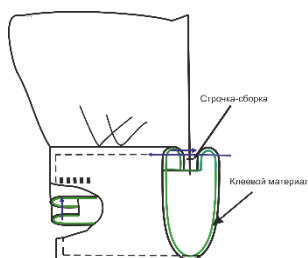

Рис. 3

16. Втачайте рукава в проймы полочки и спинки. Срезы обметайте.
17. Приметайте, а затем притачайте кокетку к полочке, спинке и рукавам. Припуски швов обметайте и заутюжьте на кокетку. Настрочите припуски шва на кокетку шириной шва 1 мм.
18. Наметьте место расположения петель на манжетах. Обметайте петли.
19. Пришейте пуговицы.
20. Приутюжьте блузку в готовом виде.